

## WYSZCZEGÓLNIENIE KOMPLETACJI SILNIKÓW

  <b>Seria MD 151</b> (aktualizacja 01.08.2004)	Kod Kompletacji	7A1260	6A2441
	Typ Silnika	MD 151	MD 151
Aparatura wtryskowa		■	■
Automatyczne odpowietrzenie pompy wtryskowej		■	■
Automatyczna dawka rozruchowa		■	■
Rozruch ręczny (sprężynowy)			■
Rozruch elektryczny 12V - 1.1 kW, reg. napięcia, alternator wewnętrzny magnetyczny 280W		■	
Rozruch elektryczny 12V - 1.1 kW, alternator wewnętrzny magnetyczny 280W, regulator napięcia z terminalem „W” (730.63)			■
Suchy filtr powietrza			■
Filtr powietrza olejowy z wstępnym oczyszczaniem		■	
Wewnętrzny filtr oleju		■	■
Otwory mocujące w skrzyni korbowej		■	■
Dźwignia regulacji prędkości obrotowej silnika		■	■
Dźwignia awaryjnego zatrzymania		■	■
Odprężnik dźwigniowy			■
Tłumik wydechu		■	■
Oslona tłumika wydechu			■
Łapy montażowe		■	■
Pompa podająca paliwa		■	■
Odb. mocy z tarczy zamachowej SAE zainst. na wale gł. - obroty lewe		■	
Odbiór mocy ze sprzęgła odśrodkowego			■
Zewnętrzny filtr paliwa mocowany na głowicy			■
Siłownik elektromagnetyczny sterujący dźwignia STOP silnika			■
Świeca żarowa w głowicy			■
Świeca żarowa w kolektorze ssącym			■
Stacyjka z lampkami kontrolnymi (ładowania i ciśnienia oleju)			■
Czujnik ciśnienia oleju		■	■
Bez zbiornika paliwa			■
Zbiornik paliwa z wewnętrznym filtrem paliwa		■	

# Rysunki odbioru mocy z wału głównego dla silników serii MD 151

Typ silnika	Spec.
MD 151	7A1260

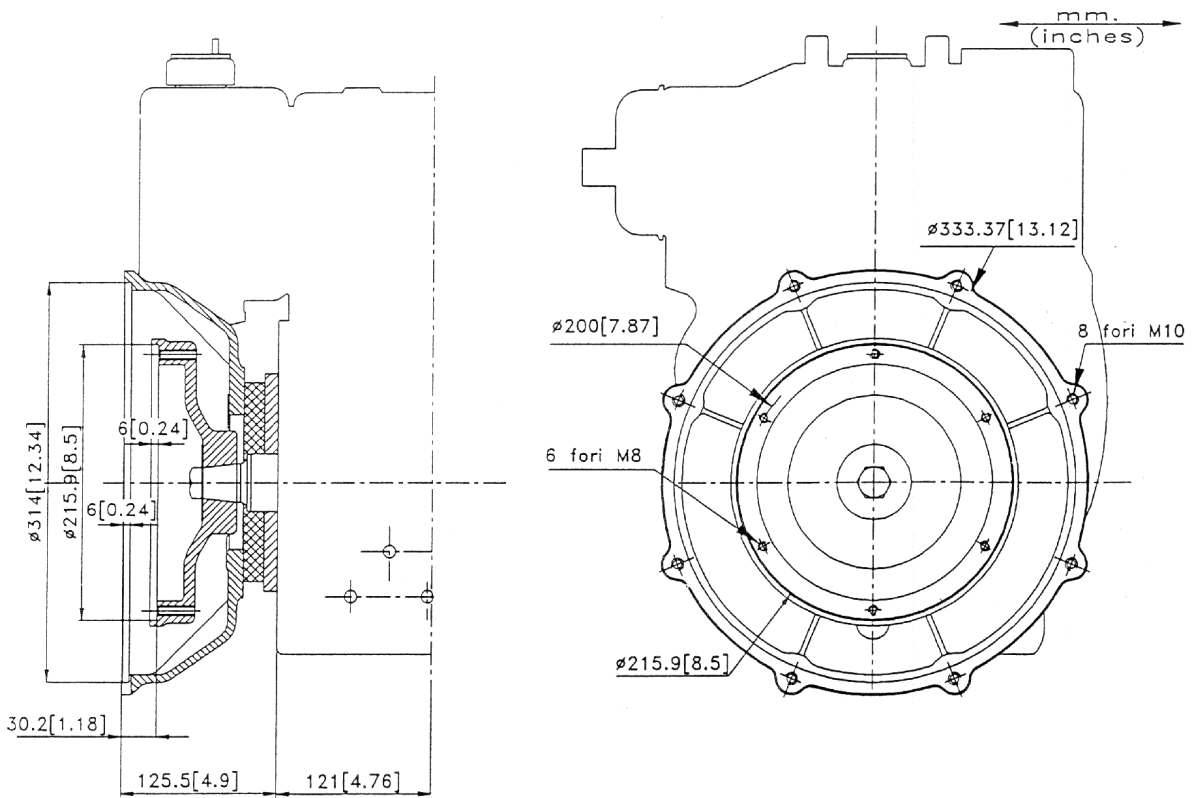

Typ silnika	Spec.
MD 151	6A2441

